

SAG АК МК2 ШАССИ
ИНСТРУКЦИЯ ПО УСТАНОВКЕ



Москва

2018

<http://ru.sureshot-armament.com>

Благодарим Вас за приобретение АК МК2 FREEFLOAT CHASSIS.

Мы гордимся своим продуктом и надеемся, что Вам понравится то, каким стал Ваш карабин после установки шасси.

Перед началом каких-либо работ по установке **УБЕДИТЕСЬ, ЧТО КАРАБИН ПОЛНОСТЬЮ РАЗРЯЖЕН** и что у Вас на рабочем столе **НЕТ ПАТРОНОВ** в радиусе досягаемости. Помните – **ВЫ САМИ ОТВЕЧАЕТЕ ЗА СВОЮ БЕЗОПАСНОСТЬ.**

Напоминаем, что установка шасси не затрагивает основных частей оружия и полностью обратима, если, в ходе установки, вы не повредили снимаемые блоки.

ДЛЯ УСТАНОВКИ ШАССИ ВАМ ПОНАДОБЯТСЯ СЛЕДУЮЩИЕ ИНСТРУМЕНТЫ:

1. АВТОКЕРНЕР \ НАБОР ВЫКОЛОТОК
2. МОЛОТОК
3. НАБОР НАДФИЛЕЙ \ ДРЕМЕЛЬ
4. РАБОЧЕЕ МЕСТО С ТИСКАМИ
5. (рекомендуется) ГИДРАВЛИЧЕСКИЙ ПРЕСС ДЛЯ СНЯТИЯ НАПРЕСОВАННЫХ ЭЛЕМЕНТОВ

Если у Вас есть сомнения в своих возможностях по установке шасси, обратитесь в сертифицированную мастерскую. Список мастерских доступен по адресу: <http://ru.sureshot-armament.com/masters/>

КОМПЛЕКТ ПОСТАВКИ

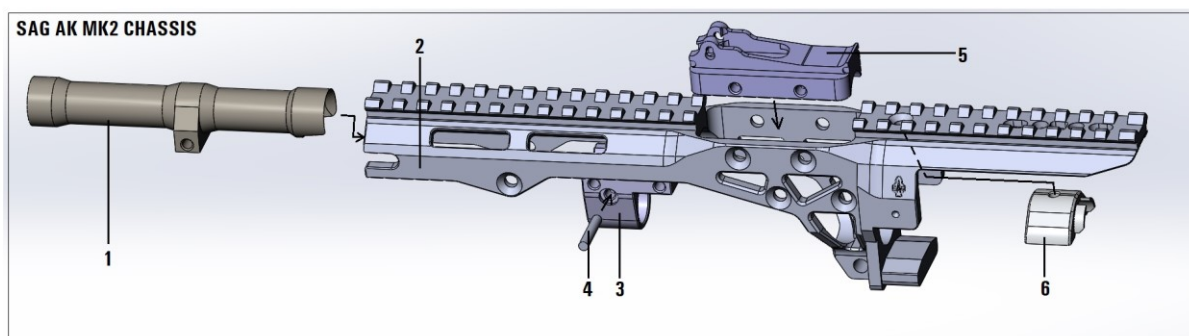
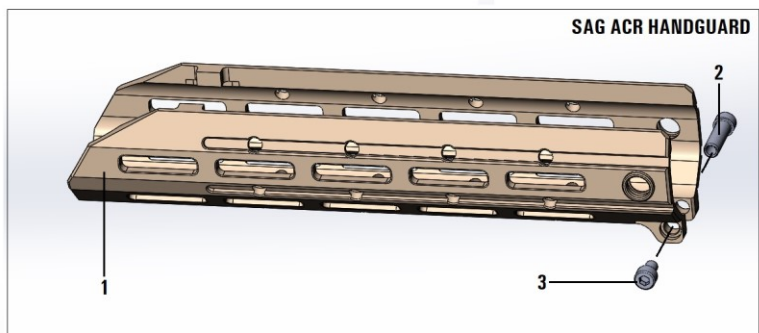

Стандартный комплект поставки включает в себя 2 коробки.

Коробка 1 – SAG ACR HANDGUARD

1. Цевье
2. Штифт
3. Винт

Коробка 2 – SAG AK MK2 CHASSIS

1. Газовая трубка
2. Аппер
3. Ствольная муфта
4. Штифт
5. Вставка под целик
6. Вставка под крышку ствольной коробки
7. (не указаны на взрыв-схеме) винты M5x10 DIN 7991

УСТАНОВКА ШАССИ

ШАГ 1

Произведите неполную разборку карабина.

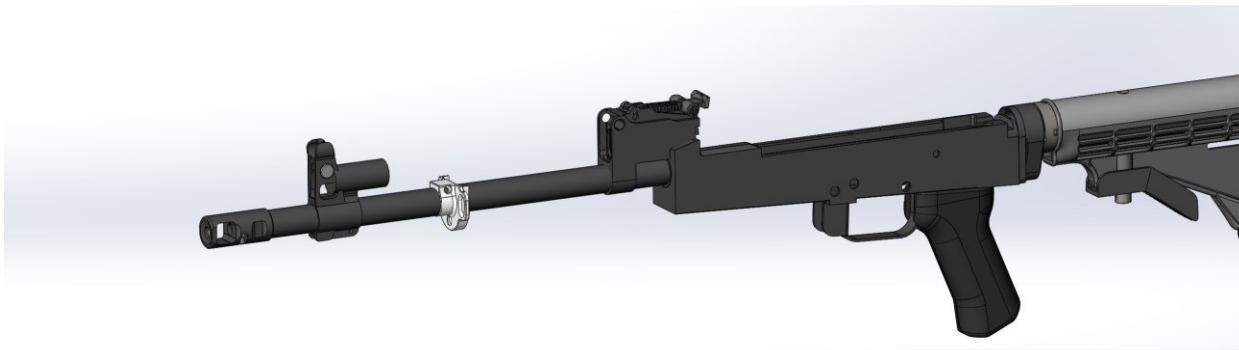

ШАГ 2

Снимите со ствола ВСЕ, что на нем установлено

- ДТК (может быть установлен как на резьбе на стволе (АК47\ВПО-209\ВПО-133\ВПО-136), так на резьбе на колодке целика или на газовой камере, совмещенной с базой для мушки (МК03\АК105))
- Колодку целика (2 штифта выбить вбок, колодку снять вперед)
- Газовую камеру (2 штифта выбить вбок, колодку снять вперед)
- Скобу цевья (снять вперед)
- Колодку целика (штифт выбить вбок, колодку сбить вперед)

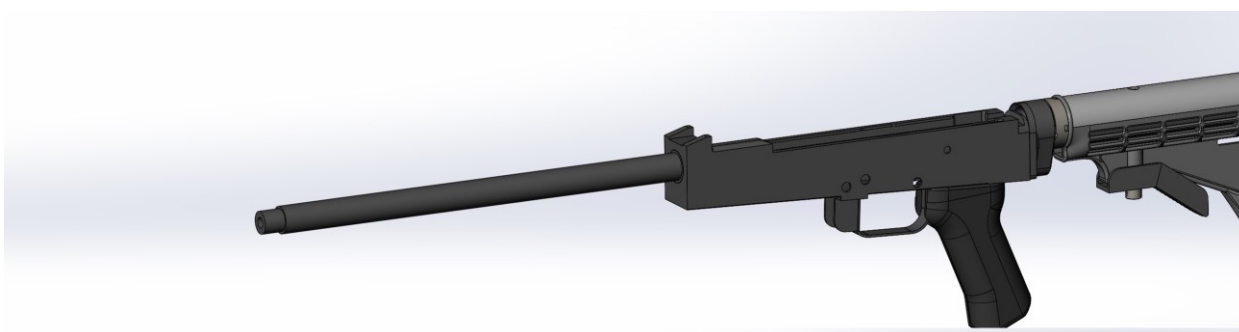

ШАГ 3

Напрессуйте ствольную муфту на ствол до совмещения поперечного отверстия в муфте с проточкой на стволе, оставшейся от фиксирующего штифта колодки целика.

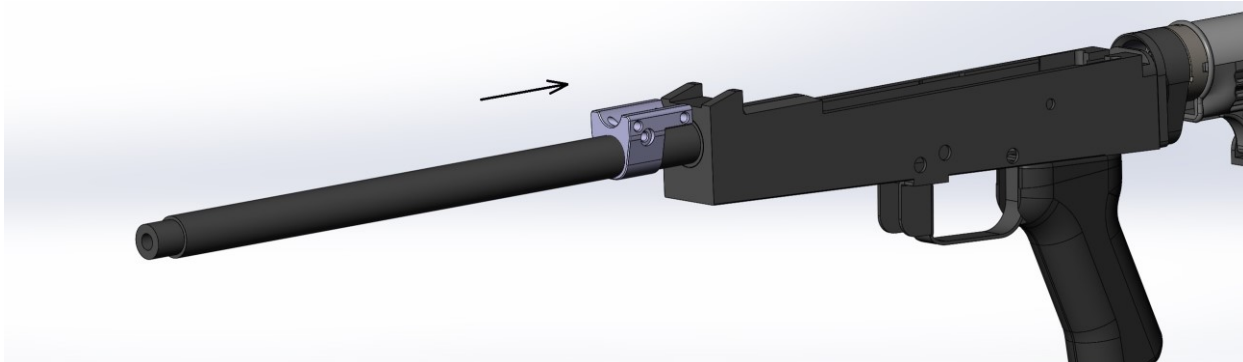

ШАГ 4

Заштифуйте ствольную муфту поперечным штифтом

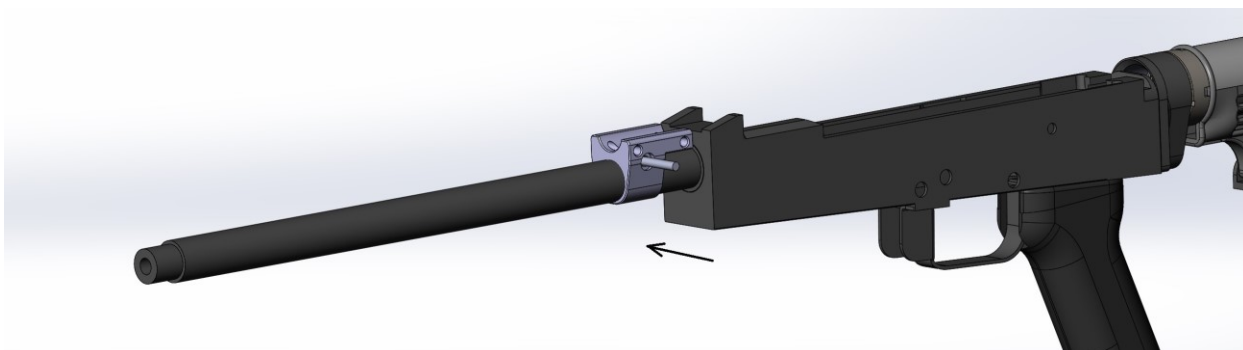

ШАГ 5

Наденьте аппер в сборе с вставкой под целик и вставкой под крышку ствольной коробки га ствол так, чтобы язычок аппера вошел в пустоту под передним вкладышем ствольной коробки. Для карабинов Вепрь на базе коробки РПК (т.е. на всех карабинах ВЕПРЬ кроме ВПО-209, ВПО-133 и ВПО-136) вам будет необходимо подточить язычок по бокам по месту (а.) и снять фаску на “ушах” аппера (b.) для того, чтобы аппер сел на более толстый вкладыш РПК.

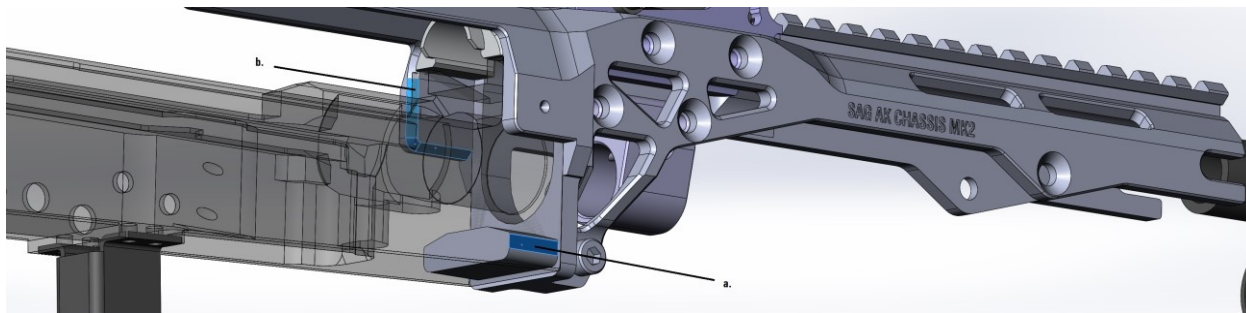

Закрепите аппер винтами (а.) и (b.) Обратите внимание, что в момент затягивания винтов планка пикатинни должна быть параллельна ствольной коробке или чуть-чуть наклонена вперед.

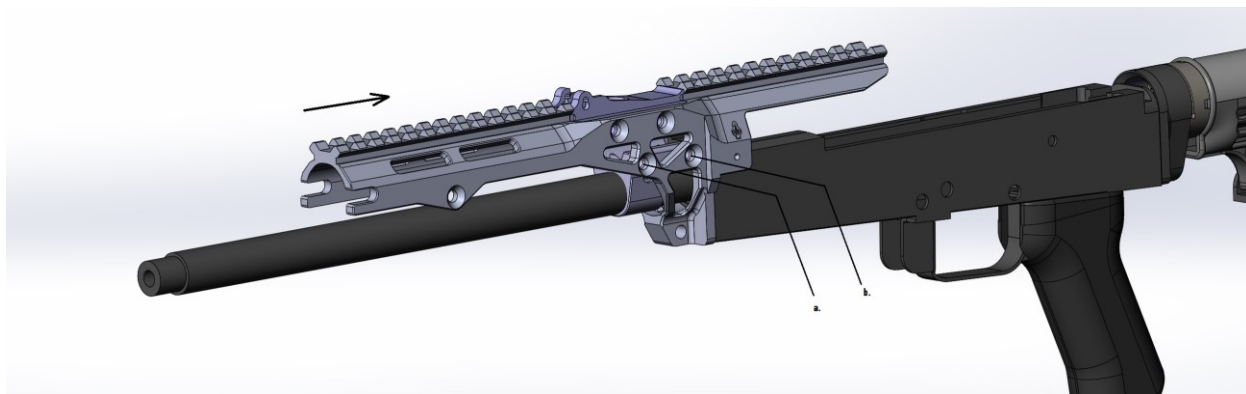

ШАГ 6

Вставьте газовую трубку в аппер и закрепите ее 2мя винтами (а.)



ШАГ 7

Убедитесь, что вы оставили трубке подвижность в вертикальной плоскости относительно оси винтов. Это необходимо, чтобы трубка могла компенсировать движения газовой камеры вместе со стволом во время выстрела.

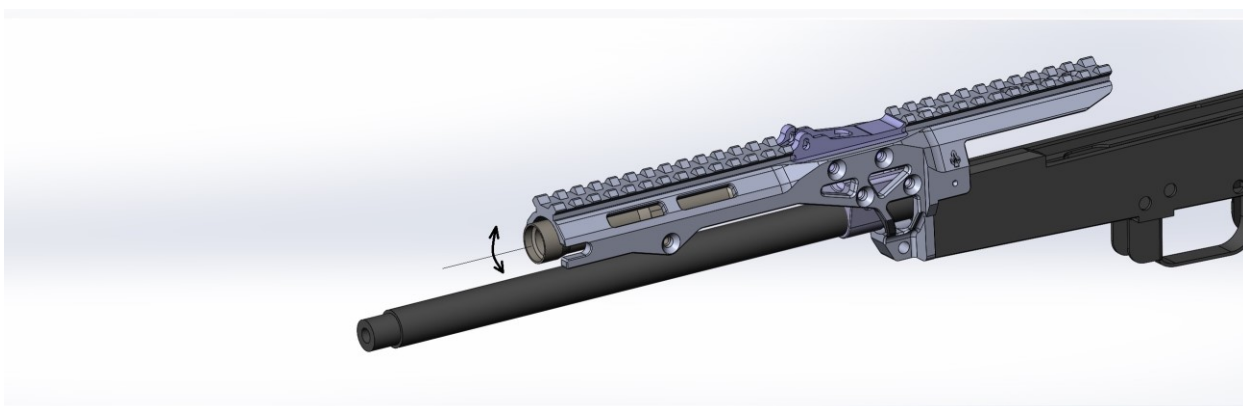

ШАГ 8

Установите обратно газовую камеру. Если вы приобрели настраиваемую газовую камеру, то установить ее надо на этом этапе.

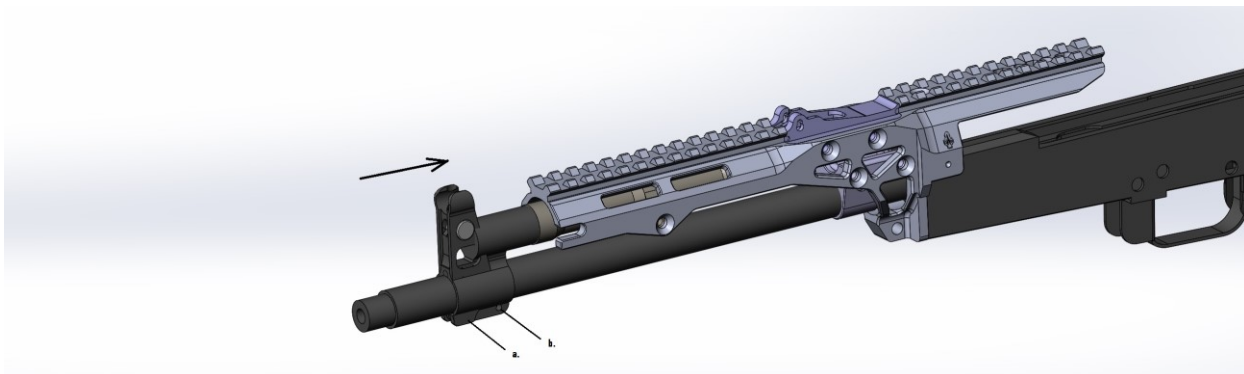

ШАГ 9

Установите колодку целика и ДТК



ШАГ 10

Снимите целик и пружину целика с оригинальной колодки целика. Установите их на базу целика, поставляющуюся с шасси. Видео по операции: <https://www.youtube.com/watch?v=RBu0YpfPHyc>

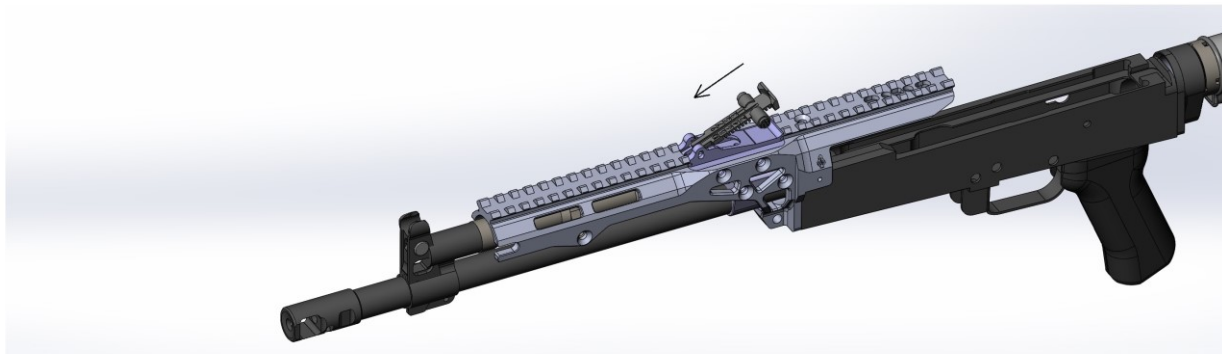

ШАГ 11

Наденьте цевье, совместимое по посадочным местам с цевьем для Bushmaster ACR и зафиксируйте его поперечным штифтом. От выпадения штифт фиксируется винтом М5.

Вы можете использовать любое алюминиевое цевье чашечного типа от Bushmaster ACR. Если вы хотите использовать пластиковое цевье закрыто-чашечного типа, то цевью может потребоваться подгонка заднего торца в месте стыка с коробкой.

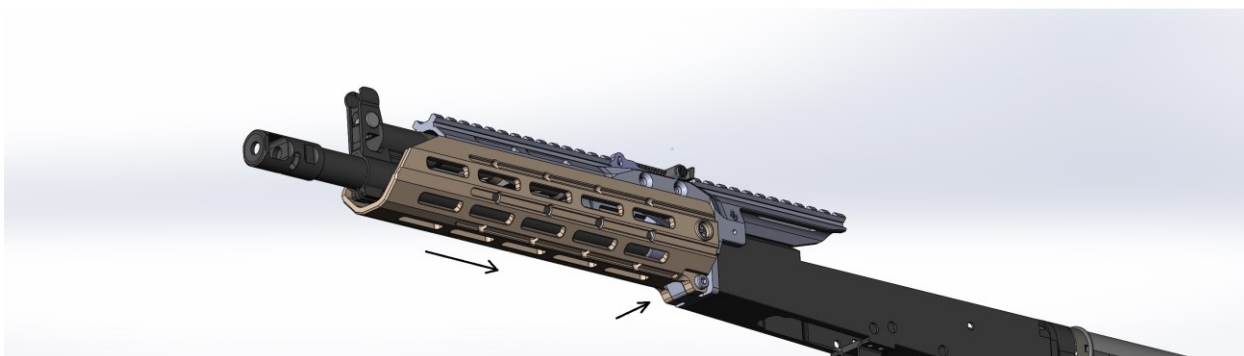

ШАГ 12

Установите затворную группу в сборе и возвратную пружину. Проверьте в холостую работоспособность затвора.



ШАГ 13

Установите крышку ствольной коробки. Если она не входит на место – открутите винт, фиксирующий вставку язычка крышки от шасси, выньте вставку и подгоните ее под вашу крышку.



УСТАНОВКА ШАССИ ОКОНЧЕНА

БЛАГОДАРИМ ВАС ЗА ПОКУПКУ

КОМАНДА SURESHOT ARMAMENT